

CS 502LV P13

HASZNÁLATI UTASÍTÁS

Az eredeti utasítás fordítása

Garanciát igényelhet és technikai támogatást kaphat a helyi forgalmazótól, ahol gépek, pótalkatrészek és fogyóeszközök is rendelhetők:

Corvinus Tools Kft.

2086 Tinnye, Bajcsy-Zsilinszky u.1.

Tel: +36 26 335 184

Mobil: +36 70 945 7806

+36 70 601 2418

+36 70 601 2142

E-mail: corvinustools@gmail.com

Web : <https://corvinustoolskft.hu/>



NORTON[®]

SAINT-GOBAIN

clipper[®]



CE Megfelelőségi nyilatkozat

Alulírott gyártó:

**SAINT - GOBAIN ABRASIVES SA
190, BD. JF KENNEDY
L-4930 BASCHARAGE**

Kijelenti, hogy ez a termék:

"Padlófűrész": **CS 502LV P13**

Kód: **70184631994**

megfelel a következő irányelveknek:

- **"GÉPEK" 2006/42/CE**
- **"ELEKTROMÁGNESES KOMPATIBILITÁS" 2014/30/CE**
- **"ZAJ" 2000/14/CE**

És az európai szabvány:

-EN 13862 - Padlóvágó gépek - Biztonság

Érvényes a következő sorozatszámú gépekre:

4503092913

A műszaki dokumentumok tárolási helye:

Saint-Gobain Abrasives 190, Bd. JF Kennedy 4930 BASCHARAGE, LUXEMBURG

Ez a megfelelőségi nyilatkozat érvényét veszti, ha a terméket megállapodás nélkül átalakítják vagy módosítják.

Bascharage, Luxemburg, 2021.09.11.

François Chianese, ügyvezető tiszt.

**UK
CA**

Megfelelőségi nyilatkozat

Alulírott gyártó:

**SAINT - GOBAIN ABRASIVES SA
190, BD JF KENNEDY L-
4930 BASCHARAGE**

Kijelenti, hogy ez a termék:

Padlófűrész: **CS 502LV P13**

Kód: **70184631994**

megfelel a következő szabványnak:

- ***A gépek szállítására vonatkozó (biztonsági) előírások,***
- ***2008. évi elektromágneses összeférhetőségi előírások,***
- ***2016. évi kültéri használatra szánt berendezések zajkibocsátása a környezetbe, 2001.***

és európai szabvány:

- ***EN 13862 – Padlóvágó gépek – Biztonság***

A következőnél nagyobb sorozatszámú gépekre érvényes: 70100000

Meghatalmazott képviselő:

SAINT-GOBAIN ABRASIVES

Unicorn House • 1. egység, Amison Close

Redhill Business Park • Stafford • Anglia • ST16 1WB

Ez a megfelelőségi nyilatkozat érvényét veszti, ha a terméket megállapodás nélkül átalakítják vagy módosítják.

Bascharage, Luxemburg, 2022.11.09

François Chianese, ügyvezető tiszt.

CS 502LV P13

HASZNÁLATI UTASÍTÁS ÉS ALKATRÉSZLISTA

1 ALAPVETŐ BIZTONSÁGI UTASÍTÁSOK	6
<i>1.1 Szimbólumok</i>	<i>6</i>
1.2 Géplemez	7
<i>1.3 Biztonsági utasítások bizonyos működési fázisokhoz</i>	<i>8</i>
2 A CS 502LV ÁLTALÁNOS LEÍRÁSA	9
2.1 Rövid leírás	9
<i>2.2 Elrendezés</i>	<i>10</i>
2.3 Műszaki adatok	12
<i>2.4 Nyilatkozat a rezgés kibocsátásra vonatkozóan</i>	<i>13</i>
<i>2.5 Nyilatkozat a zaj kibocsátásra vonatkozóan</i>	<i>14</i>
3 ÖSSZESZERELÉS ÉS ÜZEMBE HELYEZÉS	15
3.1 Kezelői fogantyú-szerelvény	15
<i>3.2 Szerszám összeszerelés</i>	<i>15</i>
3.3 Vízhűtő rendszer	15
3.4 A gép indítása	16
4 A CS 502LV ÜZEMELTETÉSE	17
<i>4.1 A munkavégzés helye</i>	<i>17</i>
4.2 Vágási mód	17
5 SZÁLLÍTÁS ÉS TÁROLÁS	19
5.1 Biztosítás szállításhoz	19
5.2 Szállítási és emelési eljárás	19
5.3 Hosszú tárolás	19
6 KARBANTARTÁS ÉS SZERVIZ	20
6.1 A gép karbantartása	20
6.2 A motor karbantartása	21
7 BONTÁSOK: OKOK ÉS GYÓGYÍTÁSOK	24
7.1. Meghibásodás-kereső eljárások	24
7.2 Hibaelhárítási útmutató	24
7.3 Ügyfélszolgálat	25
7.4 Pótalkatrészek	26

1 ALAPVETŐ BIZTONSÁGI UTASÍTÁSOK

A CS 502LV kizárólag aszfaltból, zöld és kikeményedett betonból (megerősített vagy nem), valamint ipari cementből készült padlók vágására szolgál.

A gyártó utasításaitól eltérő felhasználást az előírásokba ütközőnek kell tekinteni. A gyártó nem vállal felelősséget az ebből eredő károkért. Minden kockázatot teljes mértékben a felhasználó visel. A használati utasítás betartása, valamint az ellenőrzési és szervizelési követelmények betartása is az előírásoknak megfelelő használatba vételnek minősül.

1.1 Szimbólumok

A fontos figyelmeztetések és tanácsok a gépen szimbólumokkal vannak feltüntetve. A gépen a következő szimbólumok találhatóak:



Olvassa el a kezelői utasításokat



Fülvédőt kell viselni



Kézvédőt kell viselni



Szemvédőt kell viselni

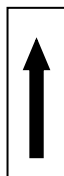

Vágási mélységjelző



Veszély: vágásveszély

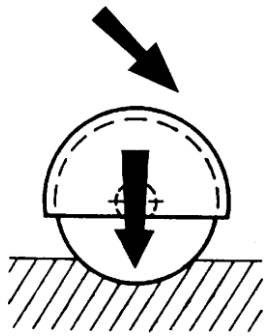

A kerék forgása a jelzett irány leengedi a pengét

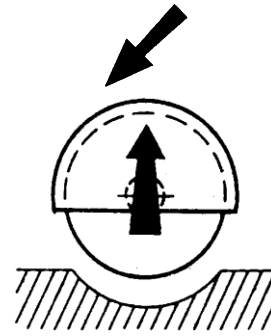

A kerék forgása a jelzett irány megemeli a pengét

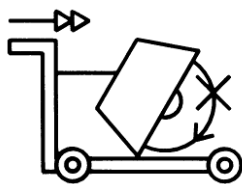

Soha ne mozgassa a gépet a pengével együtt alajáraton fut.





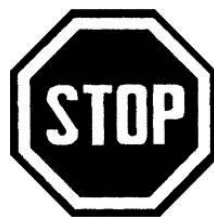

A penge forgásiránya



Vészleállítás

1.2 Géplemez

Fontos adatok található a gépen található alábbi táblán:

 190, Bd. J.F. Kennedy L-4930 BASCHARAGE LUXEMBOURG	Code: Gépi kód	Year: év termelés	 = Ø Maximum penge mm	UK CA CE ERC
	Mod: Gép modell	W= Súly kg	 = Ø furat mm	
	EN: Biztonsági szabvány	P= Hatalom kW	 = A penge sebessége RPM	
	Type: Gép típusa	Serial N°: Sorozatszám		

1.3 Biztonsági utasítások bizonyos működési fázisokhoz

A munka megkezdése előtt

- A munka megkezdése előtt ismerkedjen meg a felhasználás helyén uralkodó munkakörülményekkel. A munkakörnyezet a következőket foglalja magában: akadályok a munkavégzés és a manőverezés területén, a padló szilárdsága, a közutakkal kapcsolatos szükséges védelem a helyszínen és a segítségnyújtás baleset esetén.
- Rendszeresen ellenőrizze a penge helyes rögzítését.
- Azonnal távolítsa el a sérült vagy erősen kopott késeket, mert forgás közben veszélyeztetik a kezelőt.
- Mindig úgy vágjon, hogy a fűrészlapvédő a helyén van.
- Csak NORTON gyémánt késeket szereljen a gépre! Más szerszámok használata károsíthatja a gépet! Olvassa el figyelmesen a pengék műszaki adatait, hogy kiválasszhassa az alkalmazásához megfelelő szerszámot.
- Felhívjuk a figyelmet a BS2092 típusú védőszemüveg használatára az 1974. évi Szemvédelmi Szabályzat 8. számú eljárásának megfelelően, 2(2) Szabályzat 1. rész. Használjon a szimbólumokban említett egyéb biztonsági felszereléseket és pormaszkot is, ha száraz vágást alkalmazunk.
- Biztonsági okokból soha ne hagyja a gépet felügyelet nélkül, lekötve vagy kinyitva.

Amíg a motor jár

- Ne mozgassa a gépet, amíg a penge üresjáratban jár. Ne működtesse a gépet biztonsági őrök nélkül.
- Vágás közben folyamatosan és kellő időben adjon hűtővizet (a por elkerülése érdekében még szárazvágáskor is)!

Benzinüzemű gépek:

- Mindig a javasolt üzemanyagot használja.
- Zárt helyeken a kipufogógázokat el kell távolítani, és a munkaterületet megfelelően szellőztetni kell. A természetüknél fogva mérgező kipufogógázokat kibocsátó benzin- és dízelmotorokat nem szabad olyan helyeken használni, amelyeket a Munkahelyi Egészségügyi stb. 1974. évi törvény tilt, vagy amelyeket a gyári ellenőrök vagy biztonsági tisztek tiltanak.
- Az üzemanyag gyúlékony. A tartály feltöltése előtt állítsa le a motort, oltsa el az összes nyílt lángot és ne dohányozzon. Ügyeljen arra, hogy ne kerüljön benzin a motor egyik alkatrészére sem. Mindig törölje fel a kiömlött üzemanyagot.

2 A CS 502LV ÁLTALÁNOS LEÍRÁSA

Bármilyen módosítást, amely a gép eredeti tulajdonságainak megváltozásához vezethet, csak a Saint-Gobain Abrasives SA végezhet, aki megerősíti, hogy a gép továbbra is megfelel a biztonsági előírásoknak. A Saint-Gobain Abrasives SA fenntartja a jogot, hogy előzetes bejelentés nélkül műszaki vagy kiviteli változtatást hajtson végre.

2.1 Rövid leírás

A **Padlófűrész CS 502LV** ön által választott kisebb javítási munkákhoz betonban és aszfaltban, indukciós hurkok vágására és kábelek szerelésére, valamint tágulási hézagok vágására szolgál. Nedves és száraz vágási műveletekhez is használható.

Az optimalizált tömegelosztás és a 25 literes víztartály elhelyezése kiemelkedő vágási teljesítményt és könnyű kezelést tesz lehetővé.

A kezelő speciális eszközökkel könnyedén beállíthatja a vágási mélységet és a nyomvonalat.

Az ergonomikus fogantyúk magassága a vágási mélységtől függetlenül a megfelelő értékre állítható; A fogantyúk beépített rezgéscsillapítóval rendelkeznek.

A megerősített keret csökkenti a vibrációt és a kezelő fáradását.

A **CS 502LV** kúpos rögzítőtárcsákkal és Poly-V szíjjal rendelkezik a nagyobb megbízhatóság és az egyszerű karbantartás érdekében. Kis építésű, személygépkocsiban vagy furgonban szállítható; a fogantyú eltávolítható, megfordítható vagy visszahúzható. A 25 literes víztartály is kivehető.

Minden alkatrész a **CS 502LV** magas minőségi színvonalon vannak összeszerelve, biztosítva a hosszú élettartamot, a megbízhatóságot és a minimális karbantartást.

Speciális pengék állnak rendelkezésre aszfalthoz, zöldbetonhoz, kötött betonhoz (megerősített vagy nem), valamint ipari cementpadlóhoz.

2.2 Elrendezés

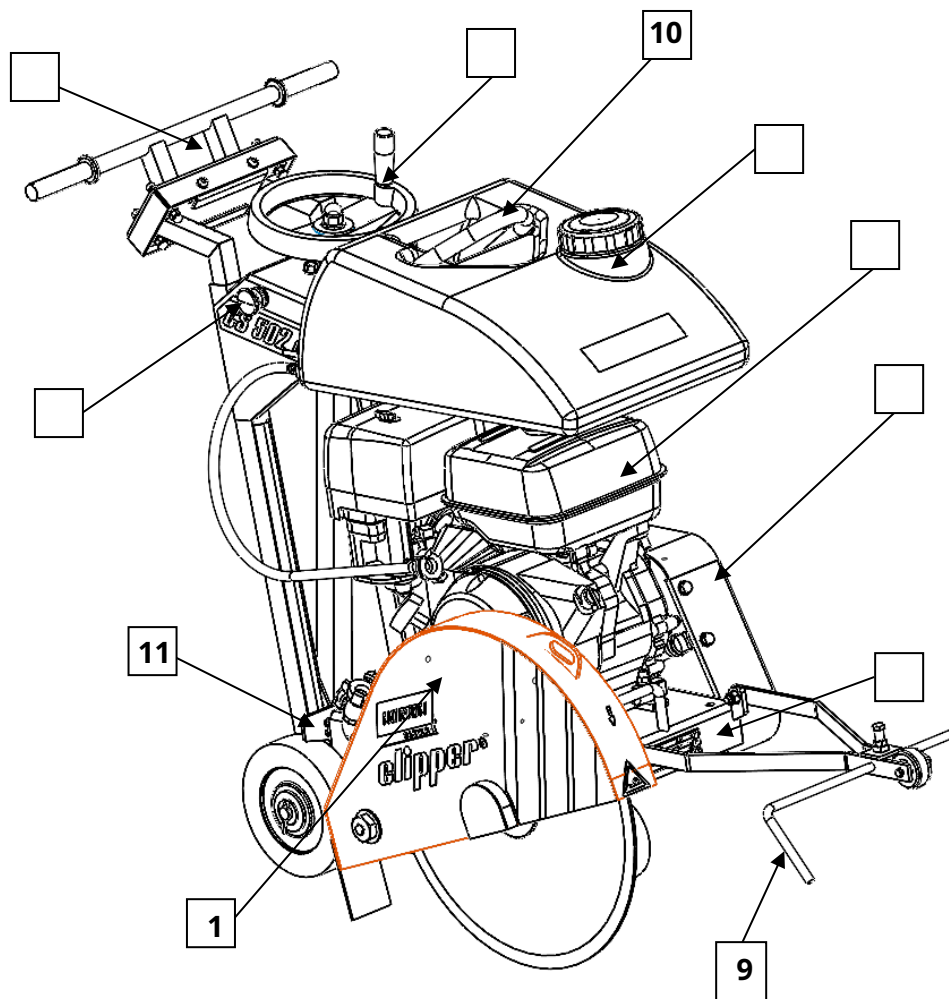

Fűrőhegesztett nyitott profilacélból készült, a **CS 502LV** stabil, ugyanakkor könnyen szállítható.

Az egyrészes pengevédő (1) teljes mértékben védi a kezelőt és munkakörnyezetét. Szilárdan a fő kerethez van rögzítve, de forgatással kinyitható a pengék cseréje érdekében.

A kézi működtetésű kézikerek-mechanizmus (2) fokozatos mélységbeállítást tesz lehetővé. Ha a kézi kereket az óramutató járásával megegyező vagy azzal ellentétes irányba forgatja, a vágókés lesüllyed vagy felemelkedik. A mélységmérő segítségével a kezelő pontosan szabályozhatja a vágási mélységet.

A fogantyú (3) levehető vagy megfordítható a könnyű szállítás érdekében. A magasság a vágási mélységtől függetlenül állítható. Egy speciális beépített eszköz csökkenti a rezgéseket.

A gépvázat úgy tervezték, hogy csökkentse a vibrációt is, javítva a munkakörülményeket.

A hátsó tengelyre csuklós forgókeret (4) megtámasztja a motort, a pengetengely-szerelvényt és a védőburkolatokat. **Poly-V**szíj hajtja a pengét.

A precízen gyártott pengetengely két nagy teherbírású önbeálló párnablokk csapágyba van beépítve, beleértve a zsírzógombokat is. Az egyik végén egy Poly-V szíjtárcsa kúpos rögzítéssel, a másik végén pedig a tengely 25,4 mm-re csökkent, ami lehetővé teszi a belső karima rögzítését. A külső karima 36 mm-es rögzítőanyával van felszerelve a tengelyre.

(Kiegészítőként egy 20 mm vastag távtartó karima és egy külső karima, tiplilyukakkal szállítható)

Az acél övvédő (5) egy tömített kétrészes egység. A hátlap a gép fővázához van csavarozva, és a biztosítóanyák hozzá vannak hegesztve. A Poly-V szíjat és a kúpos rögzítőtárcsákat borító külső védőburkolatot négy rögzítőcsavar tartja a helyén.

A 13 LE-s Honda GX390 motor (6) egy lyukasztó típusú biztonsági kapcsolóhoz (7) van csatlakoztatva a gép jobb oldalán, a karok közelében. Ez lehetővé teszi a gép azonnali leállítását veszély esetén.

A vízűtő rendszer (8) egy 25 literes víztartályból, egy víztartály csapból és a fűrészlappvédőn található két vízfúvókából áll, amelyek biztosítják a megfelelő vízáramlást a vágókés mindkét oldalára. Ez a rendszer közvetlenül a csapvízhez is csatlakoztatható.

A mutatók (9) lehetővé teszik a kezelő számára a pontos vágás egyszerű elvégzését.

Az elülső vágóvezetőt, a pengefedélhez rögzített vezetőt és a hátsó vágóvezetőt tartalmazó készlet lehetővé teszi a penge könnyű és pontos igazítását a vágóvonalhoz.

Egy horog (10) lehetővé teszi a CS 502LV könnyű és kiegyensúlyozott emelését.

A rögzítőfék (11) rögzíti a gépet, amikor az nem működik.

2.3 Műszaki adatok

Motor	Honda GX390, 4 ütemű, 1 hengeres, 13 LE (9,6 kW)
Üzemanyag	Ólommentes gépjárműbenzin 86-os vagy magasabb oktánszámú szivattyúval (91-es vagy magasabb kutatási oktánszámmal)
Olaj	Honda 4-Stroke, vagy azzal egyenértékű, magas tisztítószeres, prémium minőségű motorolaj, amely megfelel vagy meghaladja az Egyesült Államok autógyártóinak SG, SF szolgáltatási besorolási követelményeit. (SG, SF az olajtartályon jelölve). SAE 10W-30 ajánlott
Indító	Kézi húzószinór
Levegőszűrő	Ciklon típusú
Max. penge átmérője	500 mm
Furat	25,4 mm
Max. vágási mélység mm	190 mm
Karima átmérője	108 mm
A pengetengely sebessége	2573 perc ⁻¹
Hajtósíj	Poly-V 698PK10
Vízartály	25 l
A gép méretei (hossz x szélesség x magasság)	1250 x 538 x 1090 mm vágási konfigurációban
Súly	113 kg
Max. üzemi súly	146 kg
Hangnyomásszint	88 dB (A) (ISO EN 11201)
Hangenergia szint	105 dB (A) (ISO EN 3744)
Rezgéskibocsátási érték	2,8 m/s ² (az EN 12096 szerint)

2.4 Nyilatkozat a rezgés kibocsátásra vonatkozóan

szerinti rezgés kibocsátási érték **EN 12096**

Gép Modell / kód	Mért rezgés kibocsátási érték a m/s²	Bizonytalanság K m/s²	Használt eszköz Modell / kód
CS 502LV P13 70184631994	2.8	0.5	Duo Extreme Ø350x25,4

-Az értékeket az F. mellékletben leírt eljárás szerint határozták meg **EN 13862**

- A mérések új gépekkel történnek. A valós értékek a mezőben változhatnak az egyszerűtől a duplán a működési feltételektől függően, attól függően, hogy:
 - o Anyag
 - o Vágási mélység
 - o Gépkopás
 - o Karbantartás hiánya
 - o A szerszám nem alkalmas az alkalmazásra A
 - o szerszám rossz állapotban van
 - o Nem szakosodott kezelő
- A rezgések expozíciós ideje a vágási teljesítménytől is függ (adaptáló gép / szerszám / anyag / kezelő)
- A kéz-kar vibrációból eredő kockázatok értékelésekor figyelembe kell venni a gép névleges teljesítményén való hatékony használatát egy teljes munkanap alatt; gyakran észreveszi, hogy a hatékony felhasználási idő a teljes munkaidő körülbelül 50%-át teszi ki. Figyelembe kell venni persze a szüneteket, a vízadagolást, a munka előkészítését, a gépmozgatás idejét, a tárcsa rögzítését...

2.5 Nyilatkozat a zajkibocsátásra vonatkozóan

A zajkibocsátás deklarált értéke a következő **EN ISO 11201** és **NF EN ISO 3744**.

Gép Modell / kód	Hang Nyomásszint L_{Peq} EN ISO 11201	Bizonytalanság K (Hang Nyomásszint L_{Peq} EN ISO 11201)	Hangerő szint L_{Weq} NF EN ISO 3744	Bizonytalanság K (Hang teljesítményszint L_{Weq} NF EN ISO 3744)
CS 502LV P13 70184631994	88 dB(A)	2,5 dB(A)	105 dB(A)	4 dB(A)

-A szabványban leírt eljárással meghatározott értékek **EN 13862**.

- A mérések új gépekkel történnek. A tényleges értékek a helyszín körülményeitől függően változhatnak, a következők tekintetében:
 - Viseljen gépet
 - Karbantartás hiánya
 - Alkalmazáshoz nem megfelelő eszköz
 - Szerszám rossz állapotban
 - Szakképzetlen kezelő
 - Stb...

-A mért értékek normál használatú kezelőre vonatkoznak, a kézi pozícióban leírtak szerint.

3 ÖSSZESZERELÉS ÉS ÜZEMBE HELYEZÉS

Mielőtt elkezdené a munkát a CS 502LV-vel, össze kell szerelnie néhány alkatrészt.

3.1 Kezelői fogantyú-szerelvény

A rögzítőcsavarok segítségével rögzítse a kezelő fogantyúját kényelmes felhasználói pozícióban.

3.2 Szerszám összeszerelés

A CS 502LV-re csak maximum 500 mm átmérőjű NORTON pengék szerelhetők fel. Maximum 500 mm átmérőjű penge szerelhető fel. Az összes használt szerszámot a gép legnagyobb megengedett forgácsolási sebességéhez viszonyítva kell kiválasztani.

Új fűrészlap felszerelése előtt kapcsolja ki a gépet.

Új penge felszereléséhez kövesse az alábbi lépéseket:

- Forgassa el a kézi kereket, amíg a forgókeret felemelt helyzetbe nem kerül. Lazítsa
- meg a védőburkolatot tartó csavarokat, és nyissa ki a fűrészlapvédőt.
- Lazítsa meg a hatlapú anyát (**Figyelem:** bal oldali menet), a pengetengelyen, amely a kivehető külső karimát tartja. Távolítsa el az anyát és a külső karimát. Távolítsa el az anyát és a külső karimát.
- Tisztítsa meg a karimákat és a penge tengelyét, és ellenőrizze, hogy nem kopott-e.
- Szerelje fel a pengét a tengelyre, ügyelve a megfelelő forgásirányra (nyíl a penge acél közepén). A rossz forgásirány gyorsan tompítja a pengét.
- Helyezze a helyére a penge külső karimáját.
- Húzza meg a hatlapú anyát az ehhez a célra mellékelt kulccsal (balmenet). Zárja le
- a pengevédőt és húzza meg a csavarokat.

FIGYELEM! A penge furatának pontosan meg kell egyeznie a penge tengelyével. A repedt vagy sérült furat veszélyes a kezelőre és a gépre.

3.3 Vízhűtő rendszer

Töltse fel a víztartályt tiszta vízzel.

Nyissa ki a tartály vízcsapját (vegye figyelembe, hogy a vízcsap fogantyújának egy vonalban kell lennie a vízáramlással).

Győződjön meg arról, hogy a víz szabadon áramlik a körben, és megfelelően jut el a fűrészlap mindkét oldalára, mivel az elégtelen vízellátás a gyémántpenge idő előtti meghibásodását vagy túlzott porképződést okozhat.

Ha szükséges, állítsa be a vízáramlást a lapátvédő vízcappal. Fagy esetén ürítse ki a vízhűtő rendszert.

3.4 A gép indítása

A gép elindítása előtt győződjön meg arról, hogy a penge fel van emelve a talajtól.

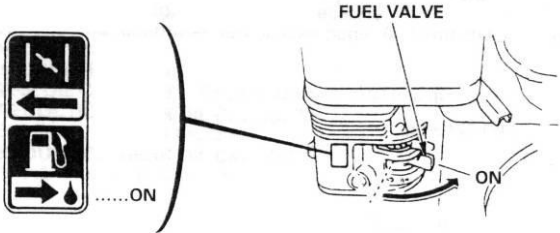
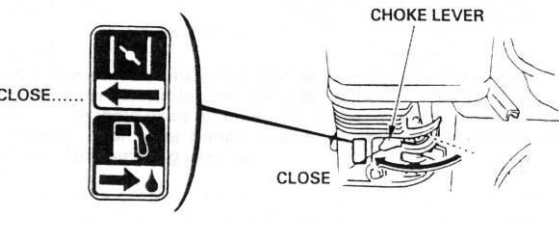
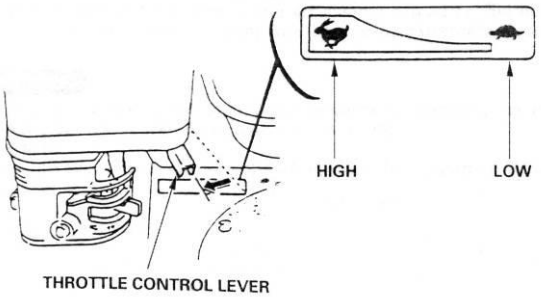
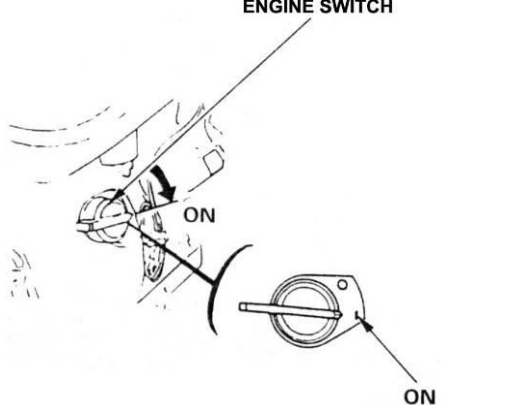
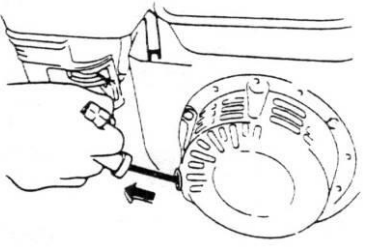
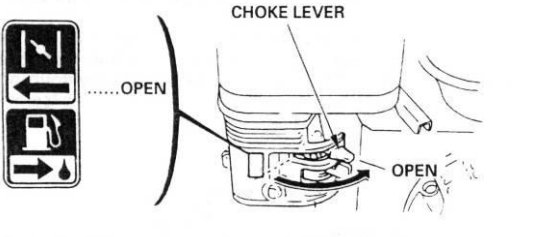
	
<p>Fordítsa az üzemanyagszelepet BE állásba.</p>	<p>Állítsa a szívató kart ZÁRVA helyzetbe.</p> <p>MEGJEGYZÉS: ne használja a szívatót, ha a motor meleg vagy a levegő hőmérséklete magas.</p>
	
<p>Mozgassa kissé balra a gázkart.</p>	<p>Állítsa a motorkapcsolót ON állásba, és győződjön meg arról, hogy a gép kártyáján lévő vészkapcsoló ON állásban van.</p>
	
<p>Finoman húzza meg az indító markolatát, amíg ellenállást nem érez, majd húzza meg élesen.</p> <p>VIGYÁZAT: Ne engedje, hogy az indító markolata visszapattanjon a motorhoz. Óvatosan tegye vissza, hogy elkerülje az önindító sérülését.</p>	<p>Ahogy a motor felmelegszik, fokozatosan állítsa a szívató kart NYITVA helyzetbe.</p> <p>Állítsa a gázkart a maximális motorfordulatszámra (teljes balra).</p>

A motor leállításához tolja teljesen jobbra a gázkart, majd fordítsa a motorkapcsolót OFF állásba. Fordítsa az üzemanyagszelepet OFF állásba.

4 A CS 502LV MŰKÖDTETÉSE

4.1 A munkavégzés helye

Mielőtt elkezdené a munkát, ellenőrizze a következő pontokat:

- Távolítsa el mindent a webhelyről, ami akadályozhatja a munkafolyamatot. Győződjön meg arról, hogy a hely megfelelően megvilágított.
- Használatkor helyezze el a víztömlőt úgy, hogy az ne sérüljön meg
- Győződjön meg arról, hogy folyamatosan megfelelő rálátása van a munkaterületre, hogy bármikor beavatkozhat a munkafolyamatba.
- Tartsa távol a többi alkalmazottat a területtől, hogy biztonságosan dolgozhasson.

4.2 Vágási mód

Ebben a részben utasításokat talál a kívánt mélységben történő egyenes vágáshoz.

4.2.1 A vágás előkészítése

A gép beindítása előtt,

- Húzzon egy vonalat a padlóra a vágási hosszán.
- Győződjön meg arról, hogy a motortartályt üzemanyaggal, a víztartályt pedig vízzel töltötte fel, lehetőség szerint a gépet csatlakoztatni kell a vízhálózatához. A géphez benzint nem szállítanak.
- A motort olajjal szállítjuk. Indítás előtt ellenőrizze az olajsintet. Szükség esetén töltsön fel.
- Győződjön meg arról, hogy a megmunkálandó anyagtól, az elvégzendő munkafolyamattól (száraz vagy nedves vágás) és a megkívánt hatékonyságtól függően a gyártó ajánlása szerint a megfelelő pengét szerelte fel.
- Győződjön meg arról, hogy a karimák biztonságosan tartják a gyémánt pengét.
- Indítás előtt győződjön meg arról, hogy a penge nem érinti a padlót; a kézi kereket a mechanikus ütközőig fordíthatja.
- Állítsa a fogantyút kényelmes helyzetbe. Addig forgassa a gépet, amíg a penge a vonal fölé nem kerül. Engedje le a vezető-a-vágást úgy, hogy hozzáérjen a vonalhoz.
- Igazítsa az elülső vágásvezetőt, a fűrészlapburkolathoz rögzített vezetőt és a hátsó vágásvezetőt a vonalhoz.

4.2.2 A padló vágása

Most elindíthatja a motort. A vágáshoz,

- Nyissa meg a vízcsapot a használt fűrészlap típusától és a szükséges vágástól függően:
 - o Vízes vágás: a vágási folyamat során folyamatosan elegendő mennyiségű vizet kell használni a tárcsa megfelelő hűtéséhez.
 - o Száraz vágás: lehetőség szerint kis mennyiségű vizet kell használni a porképződés korlátozására.

- Forgassa el a mélységi kézi kereket, amíg a penge kissé meg nem érinti a padlót.
- A fűrészlap leengedéséhez forgassa el a kézi kereket az óramutató járásával ellentétes irányba. A kézikerek minden egyes fordulata 7,5 mm-rel emeli vagy süllyeszti a pengét.
- Nyomja előre a gépet egyenletes és gyengéd nyomással, és kövesse a mutató vonalát. Az előtolási sebességet a vágandó anyagtól és a vágási mélységtől függően kell beállítani.
- A vágás végén emelje ki a pengét a vágásból az óramutató járásával megegyező irányba forgatva, zárja el a vizet és állítsa le a motort.

5 SZÁLLÍTÁS ÉS TÁROLÁS

Tegye meg a következő intézkedéseket a CS 502LV biztonságos szállítása és tárolása érdekében.

5.1 Biztosítás szállításhoz

A gép szállítása előtt:

- Távolítsa el a pengét.
- Ürítse ki a víztartályt.
- Engedje le a fogantyút a rögzítőcsövében, és rögzítse a rögzítőcsavarokkal. Emelje fel a vezető-a-vágást függőleges helyzetében.
- Emelje fel a vágófejet a legmagasabb pozícióba a kézikerek segítségével a rögzítőfék aktiválásához.

5.2 Szállítási és emelési eljárás

A gép kerekei segítségével sík felületen mozgatható. Használja a víztartály felett található fém kampót a gép daruval történő megemeléséhez. **A gép egyéb alkatrészeinek (pl. fogantyúk) használata szigorúan tilos.**

5.3 Hosszú tétlenség

Ha a gépet hosszabb ideig nem használja, kérjük, tegye meg a következő intézkedéseket:

- Tisztítsa meg teljesen a gépet.
- Lazítsa meg a hajtósíjat.
- Zsírozza be a menetes tengelyt.
- Esetleg motorolajat cserélni.
- Ürítse ki a vízrendszert.
- Aktiválja a rögzítőféket a vágófej felemelésével.

A tárolóhelynek tisztának, száraznak és állandó hőmérsékletűnek kell lennie.

6 KARBANTARTÁS ÉS SZERVIZ

VIGYÁZAT : a gép karbantartásához mindig kapcsolja ki. A gép karbantartása közben mindig viseljen maszkot és védőszemüveget.

6.1 A gép karbantartása

A CS 502LV-vel végzett vágás hosszú távú minőségének biztosítása érdekében kérjük, kövesse az alábbi karbantartási tervet:

		Rendszeres szolgáltatási időszak						
		Egy óra munka után	A nap eleje	Szerszámcseré közben	A nap vége	Hetente egyszer	Egy kudarc után	Egy sérülés után
Az egész gép	Vizuális ellenőrzés (általános szempont, tömítés)							
	Tiszta							
Karima és penge rögzítő eszközök	Tiszta							
Szíjfeszesség	Ellenőrzés							
Víztömlők és fúvókák	Tiszta							
Mélység csavar	Zsír							
Motorház	Tiszta							
Elérhető anyák és csavarok	Szorítsd meg							

Az öv beállítása és cseréje

Egy óra munka után az öv felmelegszik és megnyúlik. Ezért újra meg kell húzni.

Az öv beállításához először távolítsa el az övvédőt a 4 anya kicsavarásával. Lazítsa meg a motor 4 csavarját, és kapcsolja át a motort az elülső két csavar segítségével. Ezután húzza meg a 4 csavart.

Az öv cseréjéhez tolja a motort teljesen előre. Állítsa be a szíjat és húzza meg újra úgy, hogy a motort hátra tolja. Ezután húzza meg a 4 csavart.

Kenés

A CS 502LV élettartam-kenésű csapágyakat használ. Ezért egyáltalán nem kell kenni őket. Hetente egyszer zsírozza meg a mélységcsavart.

A gép tisztítása

Gépe tovább bírja, ha minden munkanap után alaposan megtisztítja.

6.2 A motor karbantartása

		Rendszeres szolgáltatási időszak			
		Minden használat	Első hónap vagy 20 óra	3 havonta vagy 50 óránként	6 havonta vagy 100 óránként
Végezzen minden megadott hónap vagy üzemóra intervallumban, attól függően, hogy melyik következik be előbb					
Motorolaj	Ellenőrizze a szintet Változás				
Légtisztító szűrő	Ellenőrzés Tiszta				
Üzemanyagyszűrő pohár	Tiszta				
Gyújtógyertya	Check-Clean				
Üzemanyag vezeték	Ellenőrizze (szükség esetén cserélje ki)	2 évente			

Motorolaj

Az olajcseréhez,

- Távolítsa el az olajbetöltő sapkát/nívópálcát és a leeresztő csavart.
- Hagyja teljesen kifolyni az olajat. A használt motorolajat a környezettel kompatibilis módon ártalmatlanítsa. Javasoljuk, hogy a használt olajat zárt tartályban vigye el a helyi újrahasznosító központba vagy szervizbe újrakezelés céljából. Ne dobja a szemetesbe, öntse a földre vagy a lefolyóba.
- Szerelje vissza a leeresztő csavart, és húzza meg 18 Nm nyomatékkal
- Töltse fel a forgattyúházat motorolajjal az olajbetöltő nyak külső széléig. Helyezze vissza a betöltő sapkát/nívópálcát.

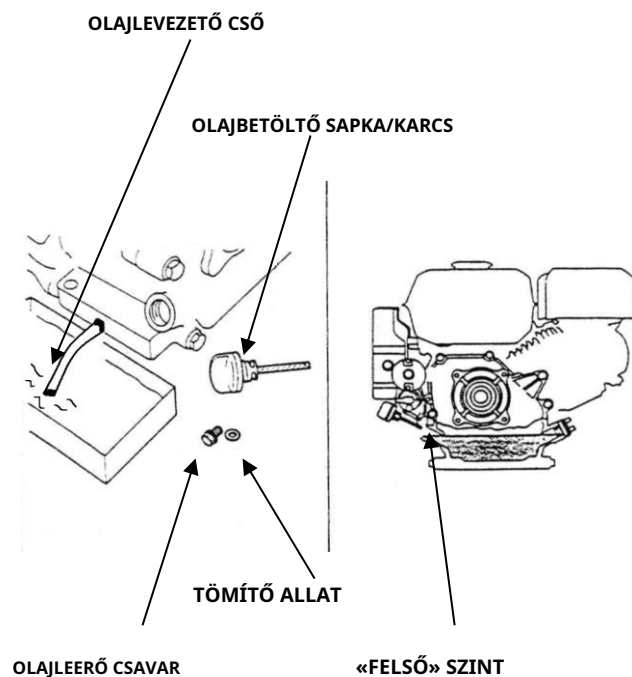

Légtisztító

A CS 502LV kettős típusú szűrővel rendelkezik.

A légszűrő szűrőjének szervizeléséhez vegye ki a kést és a víztartályt a gépből, és hajtsa a motortartót a legalacsonyabb helyzetbe a kézikerek segítségével.

Kövesse az alábbi utasításokat:

- Távolítsa el az anyát, a légszűrő fedelét és a szárnyas anyát.

- Távolítsa el az előlégszűrő elemeket, és válassza le őket.
- Gondosan ellenőrizze mindkét elemet lyukak vagy szakadások szempontjából, és cserélje ki,
- ha sérült. **Papír elem:** enyhén ütögesse meg az elemet néhányszor egy kemény felületen, hogy eltávolítsa a felesleges szennyeződést, vagy fújja át enyhén sűrített levegőt a szűrőn belülről kifelé. Soha ne kefélje le a szennyeződést; a fogmosás szennyeződést kényszerít a szálakba.
- **Hab elem:** tisztítsa meg meleg szappanos vízben, öblítse le és hagyja alaposan megszáradni. Mártsa az elemet tiszta motorolajba, és nyomja ki az összes felesleget. A motor füstölni fog az első indításkor, ha túl sok olaj maradt a habban.
- Világítsa át az elemeken, és alaposan vizsgálja meg őket. Helyezze vissza az elemeket, ha nincsenek lyukak és szakadások.

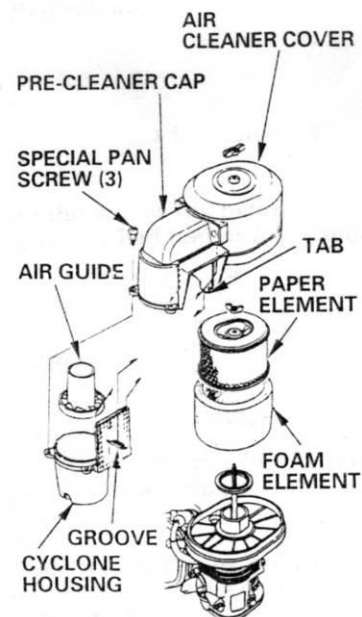
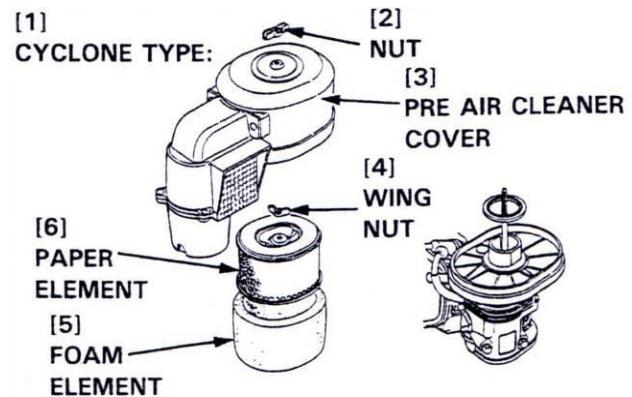

Ciklon szűrő

Ha a ciklon háza beszennyeződik, csavarja ki a három speciális edénycsavart, és törölje le vagy mossa le az alkatrészeket vízzel. Ezután alaposan szárítsa meg az alkatrészeket, és óvatosan szerelje össze őket.

A ciklon visszahelyezésekor ügyeljen arra, hogy a légbeömlő füle megfelelően illeszkedjen az előtisztító kupakjának hornyába.

Ügyeljen arra, hogy a levegővezetőt a megfelelő irányba szerelje fel.

Üzemanyagszűrő pohár

Az üzemanyagszűrő csésze szervizeléséhez kövesse az alábbi utasításokat:

- Zárja el az üzemanyagszelepet, és távolítsa el a szűrőpoharat.
- Tisztítsa meg a szűrőpoharat oldószerrel.
- Szerelje be az O-gyűrűt és a szűrőpoharat.
- Húzza meg a szűrőpoharat 4 Nm-re.

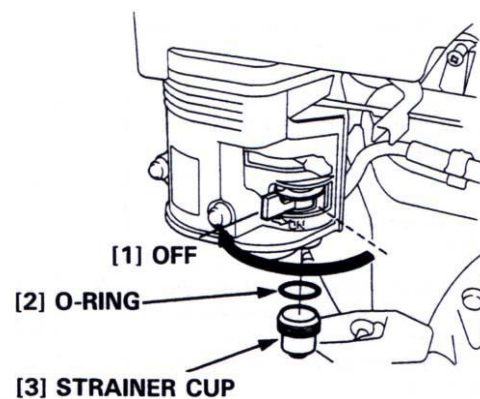

Gyújtógyertya

A gyújtógyertya szervizeléséhez kövesse az alábbi utasításokat:

- Szemrevételezéssel ellenőrizze a gyújtógyertyát.
Dobja ki a dugót, ha a szigetelő megrepedt vagy megrepedt.
- Merev drótkefével távolítsa el a szén- és egyéb lerakódásokat.
- Mérje meg a dugó hézagát egy huzal típusú hézagmérővel. Ha szükséges, állítsa be a hézagot az oldalelektroda meghajlításával.
- Győződjön meg arról, hogy a tömítő alátét jó állapotban van; szükség esetén cserélje ki a dugót.
- Helyezze be a dugót ujjal szorosan az alátét rögzítéséhez, majd húzza meg dugókulccsal (új dugó esetén további ½ fordulat), hogy összenyomja a tömítő alátétet. Ha újra használ egy dugót, húzza meg 1/8-1/4 fordulattal a dugaszülések után.

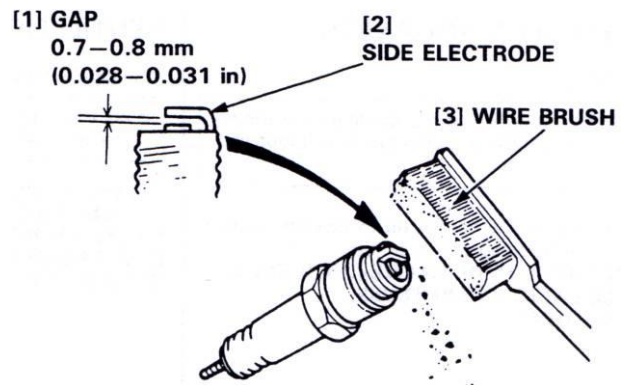
**Üzemanyag vezeték**

Az üzemanyagvezeték szervizeléséhez kövesse az alábbi utasításokat:

- Engedje le az üzemanyagot egy megfelelő edénybe, és vegye ki az üzemanyagtartályt.
- Válassza le az üzemanyagvezetékét, és csavarja ki az üzemanyagszűrőt a tartályból.
- Tisztítsa meg a szűrőt oldószerrel, és ellenőrizze, hogy a szűrőszűrő sértetlen-e.
- Helyezze az O-gyűrűt a szűrőre, és helyezze vissza. Húzza meg a szűrőt 2 N.m nyomatékkal. Összeszerelés után ellenőrizze az üzemanyag szivárgását.

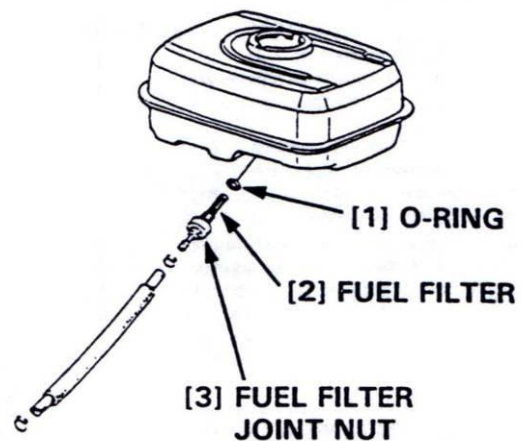
**További karbantartás**

További karbantartáshoz forduljon a legközelebbi motorkarbantartó központhoz.

7 BONTÁSOK: OKOK ÉS GYÓGYÍTÁSOK

7.1. Meghibásodás-kereső eljárások

Ha a gép használata közben meghibásodás történik, kapcsolja ki. Az előző részben leírtaktól eltérő beavatkozást csak szakképzett személyzet végezzen.

7.2 Hibaelhárítási útmutató

Baj	Lehetséges forrás	Felbontás
Nehéz elkezdeni	Nincs elég üzemanyag	Töltsse fel az üzemanyagtartályt
	Az üzemanyagszűrő eltömődött	Tisztítsa meg az üzemanyagszűrőt
	Gyújtógyertya hibás	Ellenőrizze a gyújtógyertyát
	Erősebb hiba	Lépjön kapcsolatba a legközelebbi motorral karbantartó központ
Hiányzik a motor teljesítménye	Levegőszűrő korlátozott	Tisztítsa meg vagy cserélje ki a légszűrőt
	Súlyosabb hiba	Lépjön kapcsolatba a legközelebbi motorral karbantartó központ

7.3 Ügyfélszolgálat

Pótalkatrészek rendelésekor kérjük, tüntesse fel:

- A sorozatszám (7 számjegy).
- Az alkatrész kódja.
- A pontos megnevezés. A
- szükséges alkatrészek száma.
- A szállítási cím.
- Kérjük, egyértelműen tüntesse fel a szükséges szállítóeszközt, például „expressz” vagy „légi”.
Konkrét utasítások nélkül az alkatrészeket a számunkra megfelelő módon továbbítjuk --- de nem mindig a leggyorsabb.

Az egyértelmű utasítások elkerülik a problémákat és a hibás szállítást. Ha nem biztos benne, kérjük, küldje el nekünk a hibás alkatrészt.

Garanciális igény esetén az alkatrészt mindig vissza kell küldeni értékelésre.

A motor alkatrészeit a motor gyártójától vagy a kereskedőjétől lehet megrendelni, ami gyakran gyorsabb és olcsóbb.

Ezt a gépet a Saint-Gobain Abrasives SA gyártotta

190, Bd. JF Kennedy

L-4930 BASCHARAGE

Luxemburgi nagyherceg. Tel.:

00352-50 401-1

Fax: 00352-50 16 33 <http://>

www.construction.norton.eu email:

sales.nlx@saint-gobain.com

7.4 Pótalkatrészek

Az alkatrészlisták megtekintéséhez kérjük, látogassa meg a Norton Clipper értékesítés utáni webhelyét a következő címen:

<https://spareparts.nortonabrasives.com>

A gyors eléréshez használhatja az alábbi QR-kódot mobiltelefonján is:



Ez az elektronikus katalógus robbantott nézeteket és alkatrészlistákat kínál a Norton Clipper által tervezett különböző gépekhez, így megtalálhatja a szükséges referenciákat.

A garanciát és a műszaki támogatást a helyi forgalmazótól lehet igényelni, ahol gépek, pótalkatrészek és fogyóeszközök is rendelhetők:

SAINT-GOBAIN ABRASIVES
INDUSTRIEWEG 21
9420 ERPE-MERE
BELGIUM
TEL: +32(0) 2 267 21 00

SAINT-GOBAIN CONSTRUCTION
PRODUCTS CZ A.S
DIVIZE ABRASIVES
SMRČKOVA 2485/4
180 00 PRAHA 8
CZECH REPUBLIC
TEL: +420 255 719 326
FAX: +420 255 719 321

SAINT-GOBAIN ABRASIVES A/S
DYBENDALSVEJENGET 2,
DK-2630 TAASTRUP
DENMARK
TEL: +45 4675 5244

PO BOX 643706
FORTUNE TOWER OFFICE 2106
JLT BLOCK C
(NEXT TO METRO STATION)
JUMEIRA LAKE TOWER, DUBAI
UNITED ARAB EMIRATES
TEL: +971 4 431 5154
FAX: +971 4 431 5434

SAINT-GOBAIN ABRASIFS
RUE DE L'AMBASSADEUR - B.P.8
78 702 CONFLANS CEDEX
FRANCE
TEL: +33 (0)1 34 90 40 00
FAX: +33 (0)1 39 19 89 56

SAINT-GOBAIN ABRASIVES GMBH
BIRKENSTRASSE 45-49
D-50389 WESSELING
GERMANY
TEL: +49 (0) 2236 703-0
FAX: +49 (0) 2236 703-730

SAINT-GOBAIN ABRASIVES KFT.
1225 BUDAPEST
BÁNYALÉG U. 60/B.
HUNGARY
TEL: +36 1 371 22 50
FAX: +36 1 371 22 55

SAINT-GOBAIN ABRASIVI S.P.A
VIA PER CESANO BOSCONI 4
I-20094 CORSICO MILANO
ITALY
TEL: +39 02 44 851
FAX: +39 02 44 78 266

SAINT-GOBAIN ABRASIVES S.A.
190 RUE J.F. KENNEDY
L-4930 BASCHARAGE
GRAND DUCHE DE LUXEMBOURG
TEL: +352 50 401 1
FAX: +331 83 717 792
NO. VERT (FRANCE): 0800 906 903

SAINT-GOBAIN ABRASIFS, S.A.
2 ALLÉE DES FIGUIERS
AIN SEBAÄ - CASABLANCA
MOROCCO
TEL: +212 5 22 66 57 31
FAX: +212 5 22 35 09 65

SAINT-GOBAIN ABRASIVES BV
GROENLOSEWEG 28
7151 HW EIBERGEN
P.O. BOX 10
7150 AA EIBERGEN
THE NETHERLANDS
TEL: +31 545 466466
FAX: +31 545 474605

SAINT-GOBAIN ABRASIVES AS
KARIHAUGVEIEN, 89
0186 OSLO
NORWAY
TEL: +47 63 87 06 00
FAX: +47 63 87 06 01

SAINT-GOBAIN HPM POLSKA SP. Z O.O.
UL. NORTON 1, 62-600 KOŁO
62-600 KOŁO
POLAND
TEL: +48 63 26 17 100
FAX: +48 63 27 20 401

SAINT-GOBAIN ABRASIVOS, L. DA
ZONA INDUSTRIAL DA MAIA
I-SECTOR VIII, NO. 122
APARTADO 6050
4476 - 908 MAIA
PORTUGAL
TEL: +351 229 437 940
FAX: +351 229 437 949

SAINT-GOBAIN GLASS
BUSINESS UNIT ABRASIVI
PUNCT DE LUCRU : LOC.VETIS, JUD.
SATU MARE 447355
STR. CAREIULUI 11
PARC INDUSTRIAL RENOVATIO
ROMANIA
TEL: +40 261 839 709
FAX: +40 261 839 710

SG HPM RUS
58, F. ENGELS STR.
STROENIE 2
105082 MOSCOW
RUSSIA
TEL: +74 955 408 355
FAX: +74 959 373 224

SAINT-GOBAIN
ABRASIVES (PTY) LTD
2 MONTEER ROAD
ISANDO 1600
P.O. BOX 67
SOUTH AFRICA
TEL: +27 11 961 2000
FAX: +27 11 961 2184/5

SAINT-GOBAIN ABRASIVOS, S.A.
CTRA. DE GUIPÚZCOA, KM. 7,5
E-31195 BERRIOPLANO (NAVARRA)
SPAIN
TEL: +34 948 306 000
FAX: +34 948 306 042

SAINT GOBAIN ABRASIVES AB
GÅRDSFOGDEVÄGEN 18A
168 66 BROMMA • SVERIGE
SWEDEN
TEL: +46 8 580 881 00
FAX: +46 8 580 881 30

SAINT-GOBAIN INOVATIF MALZEMELER
VE ASINDIRICI SAN. TIC. AS.
ALTAYÇEŞME MAH. ÇAMLI SOK. NO:21
ESAS OFIS PARK KAT:9 34843
MALTEPE, İSTANBUL • TURKEY
TEL: 0090-216-217 12 50
FAX: 0090-216-442 40 74

SAINT-GOBAIN ABRASIVES LTD.
UNICORN HOUSE UNIT 1, AMISON CLOSE
REDHILL BUSINESS PARK
STAFFORD ST161WB
UNITED KINGDOM
TEL: +44 1785 279 553
FAX: +44 1785 213 487



Saint-Gobain Abrasifs
190 Rue J.F. Kennedy
L-4930 Bascharage
Grand Duche de Luxembourg
Tel: +352 50 4011
Fax: +331 83 717 792
no. vert (France) 0800 906 903

www.nortonabrasives.com/fr-fr